

90-899696001

25/30 4-Stroke EFI Manual Start Tiller Handle Engine Harness 2006 Model Year

Motordraadboom 25/30 viertakt EFI met handmatige stuurknuppel, modeljaar 2006

Faisceau de moteur à barre franche et démarrage manuel 25/30 ch à 4 temps et injection électronique de carburant (EFI) - Année-modèle 2006

25/30 Viertakt EFI Ruderpinne mit Handstarter Motorkabelbaum, Modelljahr 2006

25 30/4 (τετράχρονα) μοντέλα EFI χειροκίνητης εκκίνησης με λαγουδέρα - Έτος μοντέλου 2006 - Καλωδίωση κινητήρα

Cablaggio motore della maniglia della barra di avviamento manuale 25/30 EFI a 4 tempi  
Modello 2006

Mazo de cables del motor con manilla de timón de arranque manual del modelo de inyección electrónica de combustible de 4 tiempos 25/30, del año 2006

Motorkabelstam till 25/30 EFI 4-taktare med rorkultshandtag med manuell start – modellår 2006

5/06

**25/30 4-Stroke EFI Manual Start  
Tiller Handle Engine Harness  
2006 Model Year**

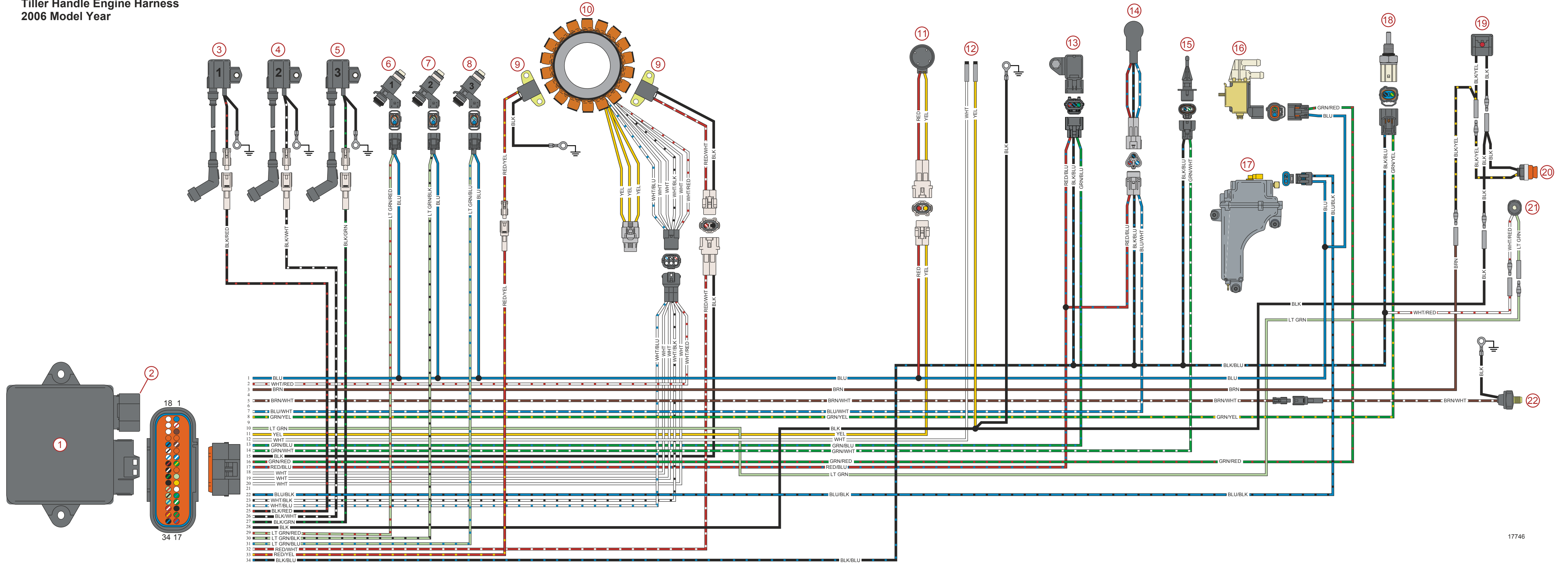

**25/30 4-Stroke EFI Manual Start Tiller  
Handle Engine Harness 2006 Model Year**

1. Electronic Control Module (ECM)
2. Diagnostic port
3. Ignition coil #1
4. Ignition coil #2
5. Ignition coil #3
6. Fuel injector #1
7. Fuel injector #2
8. Fuel injector #3
9. Crank Position Sensor (CPS)
10. Stator
11. Warning horn
12. To tachometer
13. Manifold Absolute Pressure (MAP) sensor
14. Throttle Position Sensor (TPS)
15. Manifold Air Temperature (MAT) sensor
16. Idle Air Control (IAC) valve
17. Vapor separator
18. Engine Coolant Temperature (ECT) sensor
19. Lanyard stop switch
20. Stop button
21. Oil pressure lamp
22. Oil pressure switch

**Motordraadboom 25/30 viertakt EFI met  
handmatige stuurknuppel, modeljaar 2006**

1. Elektronische regelmodule (ECM)
2. Diagnosepoort
3. Ontstekingsspoel 1
4. Ontstekingsspoel 2
5. Ontstekingsspoel 3
6. Brandstofinjector 1
7. Brandstofinjector 2
8. Brandstofinjector 3
9. Tompositiesensor (CPS)
10. Stator
11. Waarschuwingshoorn
12. Naar toerenteller
13. Sensor absolute inlaatspruitstukdruk (MAP)
14. Gaskleppositiesensor (TPS)
15. Sensor spruitstuk luchttemperatuur (MAT)
16. Klep luchtregeling stationair toerental (IAC)
17. Dampbelscheider
18. Sensor motorkoelvlloeistoftemperatuur (ECT)
19. Noodstopshakelaar
20. Stopknop
21. Oliedruklampje
22. Oliedrukschakelaar

**Faisceau de moteur à barre franche et  
démarrage manuel 25/30 ch à 4 temps et  
injection électronique de carburant (EFI) -  
Année-modèle 2006**

1. Module de commande électronique
2. Port de diagnostic
3. Bobine d'allumage n° 1
4. Bobine d'allumage n° 2
5. Bobine d'allumage n° 3
6. Injecteur de carburant n° 1
7. Injecteur de carburant n° 2
8. Injecteur de carburant n° 3
9. Capteur de position de la manivelle (CPS)
10. Stator
11. Avertisseur sonore
12. Vers le compte-tours
13. Capteur de pression absolue d'admission (MAP)
14. Capteur de position de papillon (TPS)
15. Sonde de température d'air d'admission (MAT)
16. Soupape de régulateur d'air de ralenti (IAC)
17. Séparateur de vapeur
18. Sonde de température de liquide de refroidissement
19. Coupe-circuit d'urgence
20. Bouton d'arrêt
21. Témoin de pression d'huile
22. Pressostat d'huile

**25/30 Viertakt EFI Ruderpinne mit  
Handstarter Motorkabelbaum, Modelljahr  
2006**

1. Steuergerät (ECM)
2. Diagnoseanschluss
3. Zündspule Nr. 1
4. Zündspule Nr. 2
5. Zündspule Nr. 3
6. Kraftstoffeinspritzventil Nr. 1
7. Kraftstoffeinspritzventil Nr. 2
8. Kraftstoffeinspritzventil Nr. 3
9. Kurbelwellensensor (CPS)
10. Stator
11. Warnhorn
12. Zum Drehzahlmesser
13. Ansaugunterdruckfühler (MAP)
14. Drosselklappensensor (TPS)
15. Ansaugluft-Temperaturfühler (MAT)
16. Leerlaufleistungsventil (IAC)
17. Dampfabscheider
18. Kühlmittel-Temperaturfühler (ECT)
19. Notstoppschalter
20. Stopknopf
21. Öldruckleuchte
22. Öldruckschalter

**25 30/4 (τετράχρονα) μοντέλα EFI  
χειροκίνητης εκκίνησης με λαγούδερα - Έτος  
μοντέλου 2006 - Καλωδίωση κινητήρα**

1. Ηλεκτρονική μονάδα ελέγχου (ECM)
2. Διαγνωστική θύρα
3. Πολλαπλασιαστής αρ. 1
4. Πολλαπλασιαστής αρ. 2
5. Πολλαπλασιαστής αρ. 3
6. Εγχυτήρας καυσίμου αρ. 1
7. Εγχυτήρας καυσίμου αρ. 2
8. Εγχυτήρας καυσίμου αρ. 3
9. Αισθητήρας θέσης περιστροφής (CPS)
10. Στάτορας
11. Προειδοποιητική κόρνα
12. Προς το στροφόμετρο
13. Αισθητήρας απόλυτης πίεσης πολλαπλής (MAP)
14. Αισθητήρας θέσης γκαζιού (TPS)
15. Αισθητήρας θερμοκρασίας αέρα πολλαπλής (MAT)
16. Βαλβίδα ελέγχου αέρα πολλαπλής (IAC)
17. Διαχωριστής ατμών
18. Αισθητήρας θερμοκρασίας ψυκτικού υγρού κινητήρα (ECT)
19. Διακόπτης σβήσιματος με αναδείξη
20. Κουμπι σβήσιματος
21. Λαμπάδα πίεσης λαδιού
22. Διακόπτης πίεσης λαδιού

**Cablaggio motore della maniglia della barra  
di avviamento manuale 25/30 EFI a 4 tempi  
Modello 2006**

1. Modulo di controllo del motore (ECM)
2. Porta di diagnostica
3. Bobina di accensione n° 1
4. Bobina di accensione n° 2
5. Bobina di accensione n° 3
6. Iniettore n° 1
7. Iniettore n° 2
8. Iniettore n° 3
9. Sensore di posizione dell'albero a gomiti (CPS)
10. Statore
11. Allarme acustico
12. Al contagiri
13. Sensore di pressione assoluta del collettore (MAP)
14. Sensore di posizione della farfalla (TPS)
15. Sensore temperatura aria collettore (MAT)
16. Valvola di comando dell'aria del minimo (IAC)
17. Separatore di vapore
18. Sensore temperatura refrigerante motore (ECT)
19. Interruttore del cavo salvavita di stop
20. Pulsante di stop
21. Lampada di pressione dell'olio
22. Interruttore della pressione dell'olio

**Mazo de cables del motor con manilla de  
timón de arranque manual del modelo de  
inyección electrónica de combustible de 4  
tiempos 25/30, del año 2006**

1. Módulo de control electrónico (ECM)
2. Orificio de diagnóstico
3. Bobina de encendido n.º 1
4. Bobina de encendido n.º 2
5. Bobina de encendido n.º 3
6. Inyector de combustible n.º 1
7. Inyector de combustible n.º 2
8. Inyector de combustible n.º 3
9. Sensor de posición del cigüeñal (CPS)
10. Estator
11. Bocina de advertencia
12. Al tacómetro
13. Sensor de presión absoluta del colector (MAP)
14. Sensor de posición del acelerador (TPS)
15. Sensor de temperatura del aire del colector (MAT)
16. Válvula de control de aire en ralentí (IAC)
17. Separador de vapores
18. Sensor de temperatura del refrigerante del motor (ECT)
19. Interruptor de parada de emergencia
20. Botón de parada
21. Luz de presión de aceite
22. Interruptor de la presión de aceite

**Motorkabelstam till 25/30 EFI 4-taktare med  
rorlultshandtag med manuell start -  
modellår 2006**

1. Elektronisk styrmodul (ECM)
2. Diagnosport
3. Tändspole nr 1
4. Tändspole nr 2
5. Tändspole nr 3
6. Bränsleinsprutare nr 1
7. Bränsleinsprutare nr 2
8. Bränsleinsprutare nr 3
9. Rotationsgivare (CPS)
10. Stator
11. Signalkorn
12. Till varvräknare
13. Givare för grenrörets absoluta tryck (MAP)
14. Gasreglagegivare (TPS)
15. Givare för grenrörets lufttemperatur (MAT)
16. Reglerventil för tomgångsluft (IAC)
17. Ångseparator
18. Kylvätsketemperaturgivare (ECT)
19. Nödstoppsbrytare
20. Stopknapp
21. Oljetryckslamp
22. Oljetrycksbrytare

90-899696002

25/30 4-Stroke EFI Electric Start Tiller Handle with Power Trim Engine Harness 2006 Model Year

Motordraadboom 25/30 viertakt EFI met elektrische stuurknuppel en trimbekrachtiging, modeljaar 2006

Faisceau de moteur à barre franche et démarrage électrique avec relevage hydraulique 25/30 ch à 4 temps et injection électronique de carburant (EFI) - Année-modèle 2006

25/30 Viertakt EFI Ruderpinne mit E-Starter, Power-Trim Motorkabelbaum, Modelljahr 2006

25 30/4 (τετράχρονα) μοντέλα EFI ηλεκτρικής εκκίνησης με λαγουδέρα και με σύστημα δυναμικής εξισορρόπησης - Έτος μοντέλου 2006 - Καλωδίωση κινητήρα

Cablaggio motore della maniglia della barra di avviamento elettrico con servo assetto 25/30 EFI a 4 tempi Modello 2006

Mazo de cables del motor con manilla del timón de arranque electrónico con compensación hidráulica del modelo de inyección electrónica de combustible de 4 tiempos 25/30, del año 2006

Motorkabelstam till 25/30 EFI 4-taktare med rorkultshandtag med elektrisk start och Power Trim – modellår 2006

**25/30 4-Stroke EFI Electric Start Tiller Handle with Power Trim Engine Harness 2006 Model Year**

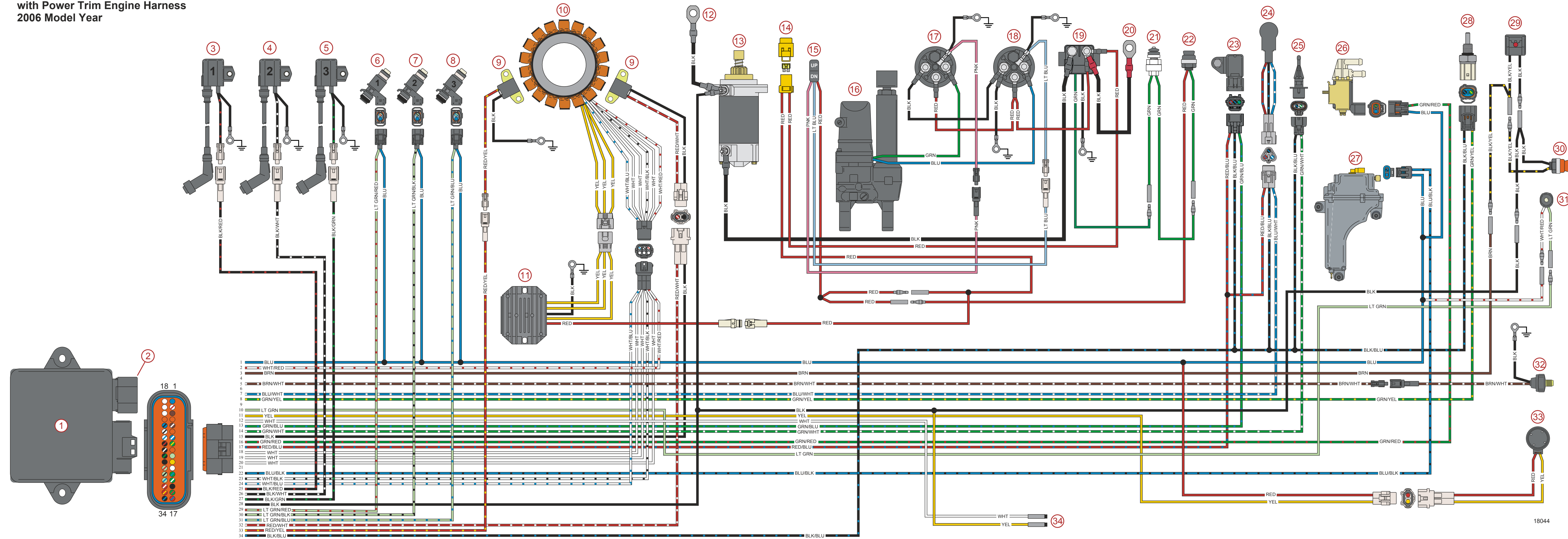

**25/30 4-Stroke EFI Electric Start Tiller Handle with Power Trim Engine Harness 2006 Model Year**

1. Electronic Control Module (ECM)
2. Diagnostic port
3. Ignition coil #1
4. Ignition coil #2
5. Ignition coil #3
6. Fuel injector #1
7. Fuel injector #2
8. Fuel injector #3
9. Crank Position Sensor (CPS)
10. Stator
11. Voltage regulator/rectifier
12. Negative battery cable
13. Starter motor
14. Fuse holder (20 ampere)
15. Trim switch
16. Power trim motor
17. Power trim solenoid (down)
18. Power trim solenoid (up)
19. Starter solenoid
20. Positive battery cable
21. Neutral start switch
22. Start button
23. Manifold Absolute Pressure (MAP) sensor
24. Gaskleppositiesensor (TPS)
25. Manifold Air Temperature (MAT) sensor
26. Idle Air Control (IAC) valve
27. Vapor separator
28. Engine Coolant Temperature (ECT) sensor
29. Laneyard stop switch
30. Stop button
31. Oil pressure lamp
32. Oil pressure switch
33. Warning horn
34. To tachometer

**Motordraadboom 25/30 viertakt EFI met elektrische stuurknuppel en trimbekrachtiging, modeljaar 2006**

1. Elektronische regelmodule (ECM)
2. Diagnostische poort
3. Ontstekingspoel 1
4. Ontstekingspoel 2
5. Ontstekingspoel 3
6. Brandstofinjector 1
7. Brandstofinjector 2
8. Brandstofinjector 3
9. Tornpositiesensor (CPS)
10. Stator
11. Spanningsregelaar/gelijkrichter
12. Negatieve accukabel
13. Startmotor
14. Zekeringhouder (20 A)
15. Trimschakelaar
16. Trimbevestigingsmotor
17. Trimbevestigings-solenoiden (neer)
18. Trimbevestigings-solenoiden (op)
19. Solenoid startmotor
20. Positieve accukabel
21. Neutraal-startschakelaar
22. Startknop
23. Sensor absolute inlaatspruitstukdruk (MAP)
24. Gaskleppositiesensor (TPS)
25. Sensor spruitstuk luchttemperatuur (MAT)
26. Klep luchtregeling stationair toerental (IAC)
27. Dampbelscheider
28. Sensor motorcoolvoelstoftemperatuur (ECT)
29. Noodstopchakelaar
30. Stopknop
31. Oiledruklampje
32. Oiledrukschakelaar
33. Waarschuwingshoorn
34. Naar toerenteller

**Faisceau de moteur à barre franche et démarrage électrique avec relevage hydraulique 25/30 ch à 4 temps et injection électronique de carburant (EFI) - Année-modèle 2006**

1. Module de commande électronique
2. Port de diagnostic
3. Bobine d'allumage n° 1
4. Bobine d'allumage n° 2
5. Bobine d'allumage n° 3
6. Injecteur de carburant n° 1
7. Injecteur de carburant n° 2
8. Injecteur de carburant n° 3
9. Capteur de position de la manivelle (CPS)
10. Stator
11. Régulateur de tension/redresseur
12. Câble négatif de la batterie
13. Démarreur
14. Porte-fusible (20 A)
15. Bouton de trim
16. Moteur de relevage hydraulique
17. Solénoïde de relevage hydraulique (abaisse)
18. Solénoïde de relevage hydraulique (relevé)
19. Solénoïde du démarreur
20. Câble positif de la batterie
21. Contacteur de démarrage au point mort (MAP)
22. Bouton de démarrage
23. Capteur de pression absolue d'admission
24. Capteur de position de papillon (TPS)
25. Sonde de température d'air d'admission (MAT)
26. Soupape de régulateur d'air de ralenti (IAC)
27. Séparateur de vapeur
28. Sonde de température de liquide de refroidissement
29. Coupe-circuit d'urgence
30. Bouton d'arrêt
31. Témoin de pression d'huile
32. Pressostat d'huile
33. Avertisseur sonore
34. Vers le compte-tours

**25/30 Viertakt EFI Ruderpinne mit E-Start, Power-Trim Motor, Kabelbaum, Modelljahr 2006**

1. Module de diagnostic (ECM)
2. Diagnoseanschluss
3. Zündspule Nr. 1
4. Zündspule Nr. 2
5. Zündspule Nr. 3
6. Kraftstoffeinspritzventil Nr. 1
7. Kraftstoffeinspritzventil Nr. 2
8. Kraftstoffeinspritzventil Nr. 3
9. Kurbelwellensensor (CPS)
10. Stator
11. Spannungsregler/Gleichrichter
12. Batterie-Minuskabel
13. Starter
14. Sicherungshalter (20 A)
15. Trimm-Schalter
16. Power-Trim-Motor
17. Power-Trim-Magnetschalter (Abwärts)
18. Power-Trim-Magnetschalter (Aufwärts)
19. Einrückrelais
20. Batterie-Pluskabel
21. Neutral-Startschalter
22. Startknopf
23. Ansaugunterdruckfühler (MAP)
24. Drosselklappensensor (TPS)
25. Ansaugluft-Temperaturfühler (MAT)
26. Leerlaufleistungsventil (IAC)
27. Dampfabscheider
28. Kühlmittel-Temperaturfühler (ECT)
29. Notstoppschalter
30. Stopknopf
31. Öldruckleuchte
32. Öldruckschalter
33. Warnhorn
34. Zum Drehzahlmesser

**25 30/4 (τετράχρονα) μοντέλα EFI ηλεκτρικής εκκίνησης με λαγούδερα και με σύστημα δυναμικής εξισορρόπησης - Έτος μοντέλου 2006 - Καλώδιαση κινητήρα**

1. Ηλεκτρονική μονάδα ελέγχου (ECM)
2. Διαγνωστική θύρα
3. Πολλαπλασιαστής αρ. 1
4. Πολλαπλασιαστής αρ. 2
5. Πολλαπλασιαστής αρ. 3
6. Εγχυτήρας καυσίμου αρ. 1
7. Εγχυτήρας καυσίμου αρ. 2
8. Εγχυτήρας καυσίμου αρ. 3
9. Αισθητήρας θέσης περιστροφής (CPS)
10. Στάτορας
11. Ρυθμιστής τάσης / ανορθωτής
12. Αρνητικό καλώδιο μπαταρίας
13. Μίζα
14. Ασφαλειοθήκη (20 A)
15. Διακόπτης εξισορρόπησης
16. Κινητήρας δυναμικής εξισορρόπησης
17. Σωληνοειδές συστήματος δυναμικής εξισορρόπησης (κάτω)
18. Σωληνοειδές συστήματος δυναμικής εξισορρόπησης (πάνω)
19. Σωληνοειδές μίζας
20. Θερμο καλώδιο μπαταρίας
21. Διακόπτης εκκίνησης από νεκρά
22. Κομμητή εκκίνησης
23. Αισθητήρας απόλυτης πίεσης πολλαπλής (MAP)
24. Αισθητήρας θέσης γκαζού (TPS)
25. Αισθητήρας θερμοκρασίας αέρα πολλαπλής (MAT)
26. Βαλβίδα ελέγχου αέρα ρελατί (IAC)
27. Διαχωριστής ατμών
28. Αισθητήρας θερμοκρασίας ψυκτικού υγρού κινητήρα (ECT)
29. Διακόπτης σβήσιματος με αναδείξη
30. Κομμητή σβήσιματος
31. Λυχνία πίεσης λαδιού
32. Διακόπτης πίεσης λαδιού
33. Προειδοποιητική κόρνα
34. Προς το στροφόμετρο

**Cablaggio motore della maniglia della barra di avviamento elettrico con servo assetto 25/30 EFI a 4 tempi Modello 2006**

1. Modulo di controllo del motore (ECM)
2. Porta di diagnostica
3. Bobina di accensione n° 1
4. Bobina di accensione n° 2
5. Bobina di accensione n° 3
6. Inietttore n° 1
7. Inietttore n° 2
8. Inietttore n° 3
9. Sensore di posizione dell'albero a gomiti (CPS)
10. Statore
11. Regolatore/addrizzatore di tensione
12. Cavo negativo della batteria
13. Motorino di avviamento
14. Portafusibile (da 20 Ampere)
15. Interruttore dell'assetto
16. Motore del servo assetto
17. Solenoide del servo assetto (in basso)
18. Solenoide del servo assetto (in alto)
19. Solenoide del motorino di avviamento
20. Cavo positivo della batteria
21. Interruttore di avviamento in folle
22. Pulsante di avvio
23. Sensore di pressione assoluta del collettore (MAP)
24. Sensore di posizione della farfalla (TPS)
25. Sensore temperatura aria collettore (MAT)
26. Valvola di comando dell'aria del minimo (IAC)
27. Separatore di vapore
28. Sensore temperatura refrigerante motore (ECT)
29. Interruttore del cavo salvavita di stop
30. Pulsante di stop
31. Lampada di pressione dell'olio
32. Interruttore della pressione dell'olio
33. Allarme acustico
34. Al contagiri

**Mazo de cables del motor con manilla del timón de arranque electrónico con compensación hidráulica del modelo de inyección electrónica de combustible de 4 tiempos 25/30, del año 2006**

1. Módulo de control electrónico (ECM)
2. Orificio de diagnóstico
3. Bobina de encendido n.º 1
4. Bobina de encendido n.º 2
5. Bobina de encendido n.º 3
6. Inyectores n.º 1
7. Inyectores n.º 2
8. Inyectores n.º 3
9. Sensor de posición del cigüeñal (CPS)
10. Estator
11. Rectificador/regulador de voltaje
12. Cable negativo de la batería
13. Motor de arranque
14. Portafusible (20 amperios)
15. Interruptor de compensación
16. Motor de la compensación hidráulica
17. Solenoide de la compensación hidráulica (parte inferior)
18. Solenoide de la compensación hidráulica (parte superior)
19. Solenoide del arrancador
20. Cable positivo de la batería
21. Interruptor de arranque en punto muerto
22. Botón de arranque
23. Sensor de presión absoluta del colector (MAP)
24. Sensor de posición de la farfalla (TPS)
25. Sensor de temperatura aerea del colector (MAT)
26. Sensor de posición del acelerador (TPS)
27. Sensor de temperatura del aire del colector (MAT)
28. Válvula de control de aire en ralentí (IAC)
29. Separador de vapores
30. Sensor de temperatura del refrigerante del motor (ECT)
31. Interruptor de parada de emergencia
32. Botón de parada
33. Luz de presión de aceite
34. Interruptor de la presión de aceite

**Motorkabelstam till 25/30 EFI 4-taktare med rorkultshandtag med elektrisk start och Power Trim - modellår 2006**

1. Elektronisk styrmodul (ECM)
2. Diagnosport
3. Tändspole nr 1
4. Tändspole nr 2
5. Tändspole nr 3
6. Bränsleinsprutare nr 1
7. Bränsleinsprutare nr 2
8. Bränsleinsprutare nr 3
9. Rotationsgivare (CPS)
10. Stator
11. Spänningsregulator/likriktare
12. Negativ batterikabel
13. Startmotor
14. Säkringshållare (20 A)
15. Trimbrytare
16. Power trim-motor
17. Power trim-solenoid (nere)
18. Power trim-solenoid (uppe)
19. Startmotorsolenoid
20. Positiv batterikabel
21. Neutralstartsbrytare
22. Startknapp
23. Givare för grenrörets absoluta tryck (MAP)
24. Gasreglagegivare (TPS)
25. Givare för grenrörets lufttemperatur (MAT)
26. Reglerventil för tomgångsluft (IAC)
27. Ångseparator
28. Kylvätsketemperaturgivare (ECT)
29. Nödstoppsbrytare
30. Stoppknapp
31. Oljetryckslampa
32. Oljetrycksbrytare
33. Signallhorn
34. Till varvräknare

90-899696003

25/30 4-Stroke EFI Electric Start Tiller Handle Engine Harness 2006 Model Year

Motordraadboom 25/30 viertakt EFI met elektrische stuurknuppel, modeljaar 2006

Faisceau de moteur à barre franche et démarrage électrique 25/30 ch à 4 temps et injection électronique de carburant (EFI) - Année-modèle 2006

25/30 Viertakt EFI Ruderpinne mit E-Starter Motorkabelbaum, Modelljahr 2006

25 30/4 (τετράχρονα) μοντέλα EFI ηλεκτρικής εκκίνησης με λαγουδέρα - Έτος μοντέλου 2006  
- Καλωδίωση κινητήρα

Cablaggio motore della maniglia della barra di avviamento elettrico 25/30 EFI a 4 tempi  
Modello 2006

Mazo de cables del motor con manilla del timón de arranque eléctrico del modelo de  
inyección electrónica de combustible de 4 tiempos 25/30, del año 2006

Motorkabelstam till 25/30 EFI 4-taktare med rorkultshandtag med elektrisk start – modellår  
2006

**25/30 4-Stroke EFI Electric Start  
Tiller Handle Engine Harness  
2006 Model Year**

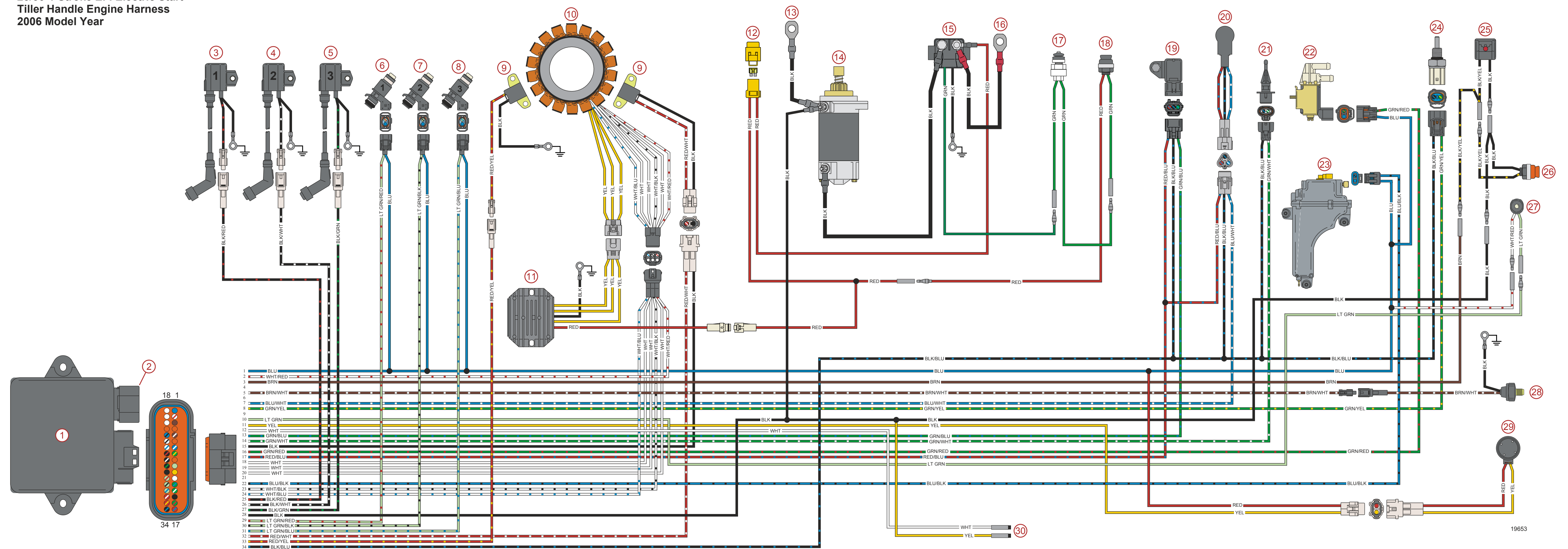

**25/30 4-Stroke EFI Electric Start Tiller  
Handle Engine Harness 2006 Model Year**

1. Electronic Control Module (ECM)
2. Diagnostic port
3. Ignition coil #1
4. Ignition coil #2
5. Ignition coil #3
6. Fuel injector #1
7. Fuel injector #2
8. Fuel injector #3
9. Crank Position Sensor (CPS)
10. Stator
11. Voltage regulator/rectifier
12. Fuse holder (20 ampere)
13. Negative battery cable
14. Starter motor
15. Starter solenoid
16. Positive battery cable
17. Neutral start switch
18. Start button
19. Manifold Absolute Pressure (MAP) sensor
20. Throttle Position Sensor (TPS)
21. Manifold Air Temperature (MAT) sensor
22. Idle Air Control (IAC) valve
23. Vapor separator
24. Engine Coolant Temperature (ECT) sensor
25. Lanyard stop switch
26. Stop button
27. Oil pressure lamp
28. Oil pressure switch
29. Warning horn
30. To tachometer

**Motordraadboom 25/30 viertakt EFI met  
elektrische stuurknuppel, modeljaar 2006**

1. Elektronische regelmodule (ECM)
2. Diagnostische poort
3. Ontstekingspoel 1
4. Ontstekingspoel 2
5. Ontstekingspoel 3
6. Brandstofinjector 1
7. Brandstofinjector 2
8. Brandstofinjector 3
9. Torpositiesensor (CPS)
10. Stator
11. Spanningsregelaar/gelijkrichter
12. Zekeringhouder (20 A)
13. Negatieve accukabel
14. Startmotor
15. Solenoïde startmotor
16. Positieve accukabel
17. Neutraal-startschakelaar
18. Startknop
19. Sensor absolute inlaatspruitstukdruk (MAP)
20. Gaskleppositiesensor (TPS)
21. Sensor spruitstuk luchttemperatuur (MAT)
22. Klep luchtregeling stationair toerental (IAC)
23. Dampbelscheider
24. Sensor motorcoolantvoelstoftemperatuur (ECT)
25. Noodstoppschakelaar
26. Stopknop
27. Oliegedruklampje
28. Oliegedrukschakelaar
29. Waarschuwingshoorn
30. Naar toeren teller

**Faisceau de moteur à barre franche et  
démarrage électrique 25/30 ch à 4 temps et  
injection électronique de carburant (EFI) -  
Année-modèle 2006**

1. Module de commande électronique
2. Port de diagnostic
3. Bobine d'allumage n° 1
4. Bobine d'allumage n° 2
5. Bobine d'allumage n° 3
6. Injecteur de carburant n° 1
7. Injecteur de carburant n° 2
8. Injecteur de carburant n° 3
9. Capteur de position de la manivelle (CPS)
10. Stator
11. Régulateur de tension/redresseur
12. Porte-fusible (20 A)
13. Câble négatif de la batterie
14. Démarreur
15. Solénoïde du démarreur
16. Câble positif de la batterie
17. Contacteur de démarrage au point mort
18. Bouton de démarrage
19. Capteur de pression absolue d'admission (MAP)
20. Capteur de position de papillon (TPS)
21. Sonde de température d'air d'admission (MAT)
22. Soupape de régulateur d'air de ralenti (IAC)
23. Séparateur de vapeur
24. Sonde de température de liquide de refroidissement
25. Coupe-circuit d'urgence
26. Bouton d'arrêt
27. Témoin de pression d'huile
28. Pressostat d'huile
29. Avertisseur sonore
30. Vers le compte-tours

**25/30 Viertakt EFI Ruderpinne mit E-Start  
Motorkabelbaum, Modelljahr 2006**

1. Steuergerät (ECM)
2. Diagnoseanschluss
3. Zündspule Nr. 1
4. Zündspule Nr. 2
5. Zündspule Nr. 3
6. Kraftstoffenspritzventil Nr. 1
7. Kraftstoffenspritzventil Nr. 2
8. Kraftstoffenspritzventil Nr. 3
9. Kurbelwellensensor (CPS)
10. Stator
11. Spannungsregler/Gleichrichter
12. Sicherungshalter (20 A)
13. Batterie-Minuskabel
14. Starter
15. Einrückrelais
16. Batterie-Pluskabel
17. Neutral-Startschalter
18. Startknopf
19. Ansaugunterdruckfühler (MAP)
20. Drosselklappensensor (TPS)
21. Ansaugluft-Temperaturfühler (MAT)
22. Leerlaufleistungsventil (IAC)
23. Dampfabscheider
24. Kühlmittel-Temperaturfühler (ECT)
25. Notstoppschalter
26. Stopknopf
27. Öldruckleuchte
28. Öldruckschalter
29. Warnhorn
30. Zum Drehzahlmesser

**25 30/4 (τετράχρονα) μοντέλα EFI  
ηλεκτρικής εκκίνησης με λαγούδερα - Έτος  
μοντέλου 2006 - Καλωδίωση κινητήρα**

1. Ηλεκτρονική μονάδα ελέγχου (ECM)
2. Διαγνωστική θύρα
3. Πολλαπλασιαστής αρ. 1
4. Πολλαπλασιαστής αρ. 2
5. Πολλαπλασιαστής αρ. 3
6. Εγχυτήρας καυσίμου αρ. 1
7. Εγχυτήρας καυσίμου αρ. 2
8. Εγχυτήρας καυσίμου αρ. 3
9. Αισθητήρας θέσης περιατράφης (CPS)
10. Στάτορας
11. Ρυθμιστής τάσης / ανορθωτής
12. Ασφαλειοθήκη (20 Α)
13. Αρνητικό καλώδιο μπαταρίας
14. Μίζα
15. Σωληνοειδής μίζας
16. Θερμικό καλώδιο μπαταρίας
17. Διακόπτης εκκίνησης από νεκρά
18. Κομπι εκκίνησης
19. Αισθητήρας απόλυτης πίεσης πολλαπλής (MAP)
20. Αισθητήρας θέσης γκαζού (TPS)
21. Αισθητήρας θερμοκρασίας αέρα πολλαπλής (MAT)
22. Βαλβίδα ελέγχου αέρα ρελαγιά (IAC)
23. Διαχωριστής ατμών
24. Αισθητήρας θερμοκρασίας ψυκτικού υγρού κινητήρα (ECT)
25. Διακόπτης σβήσιματος με αναδείξη
26. Κομπι σβήσιματος
27. Λυχνία πίεσης λαδιού
28. Διακόπτης πίεσης λαδιού
29. Προειδοποιητική κόρνα
30. Προς το στροφόμετρο

**Cablaggio motore della maniglia della barra  
di avviamento elettrico 25/30 EFI a 4 tempi  
Modello 2006**

1. Modulo di controllo del motore (ECM)
2. Porta di diagnostica
3. Bobina di accensione n° 1
4. Bobina di accensione n° 2
5. Bobina di accensione n° 3
6. Iniettore n° 1
7. Iniettore n° 2
8. Iniettore n° 3
9. Sensore di posizione dell'albero a gomiti (CPS)
10. Statore
11. Regolatore/raddrizzatore di tensione
12. Portafusibile (da 20 Ampere)
13. Cavo negativo della batteria
14. Motorino di avviamento
15. Solenoide del motorino di avviamento
16. Cavo positivo della batteria
17. Interruttore di avviamento in folle
18. Pulsante di avvio
19. Sensore di pressione assoluta del collettore (MAP)
20. Sensore di posizione della farfalla (TPS)
21. Sensore temperatura aria collettore (MAT)
22. Valvola di comando dell'aria del minimo (IAC)
23. Separatore di vapore
24. Sensore temperatura refrigerante motore (ECT)
25. Interruttore del cavo salvavita di stop
26. Pulsante di stop
27. Lampada di pressione dell'olio
28. Interruttore della pressione dell'olio
29. Allarme acustico
30. Al contagiri

**Mazo de cables del motor con manilla del  
timón de arranque eléctrico del modelo de  
inyección electrónica de combustible de 4  
tiempos 25/30, del año 2006**

1. Módulo de control electrónico (ECM)
2. Orificio de diagnóstico
3. Bobina de encendido n° 1
4. Bobina de encendido n° 2
5. Bobina de encendido n° 3
6. Inyector de combustible n° 1
7. Inyector de combustible n° 2
8. Inyector de combustible n° 3
9. Sensor de posición del cigüeñal (CPS)
10. Estator
11. Rectificador/regulador de voltaje
12. Portafusible (20 amperios)
13. Cable negativo de la batería
14. Motor de arranque
15. Solenoide del arrancador
16. Cable positivo de la batería
17. Interruptor de arranque en punto muerto
18. Botón de arranque
19. Sensor de presión absoluta del colector (MAP)
20. Sensor de posición del acelerador (TPS)
21. Sensor de temperatura del aire del colector (MAT)
22. Válvula de control de aire en ralentí (IAC)
23. Válvula de control de aire en ralentí (IAC)
24. Sensor de temperatura del refrigerante del motor (ECT)
25. Interruptor de parada de emergencia
26. Botón de parada
27. Luz de presión de aceite
28. Interruptor de la presión de aceite
29. Bocina de advertencia
30. Al tacómetro

**Motorkabelstam til 25/30 EFI 4-taktare med  
roraktskandtag med elektrisk start -  
modellår 2006**

1. Elektronisk styrmodul (ECM)
2. Diagnosport
3. Tændspole nr 1
4. Tændspole nr 2
5. Tændspole nr 3
6. Brændsleinsprutere nr 1
7. Brændsleinsprutere nr 2
8. Brændsleinsprutere nr 3
9. Rotationsgivare (CPS)
10. Stator
11. Spänningsregulator/likriktare
12. Säkringshållare (20 A)
13. Negativ batterikabel
14. Startmotor
15. Startmotorsolenoid
16. Positiv batterikabel
17. Neutralstartsbrytare
18. Startknapp
19. Givare för grenörets absoluta tryck (MAP)
20. Gasreglagegivare (TPS)
21. Givare för grenörets lufttemperatur (MAT)
22. Reglerventil för förgångsluft (IAC)
23. Ångseparator
24. Kylvätsketemperaturgivare (ECT)
25. Nödstoppsbrytare
26. Stopknapp
27. Oljetryckslyampa
28. Oljetrycksbrytare
29. Signalhorn
30. Till varvräknare

90-899696004

25/30 4-Stroke EFI Electric Start Remote Control with Power Trim Engine Harness 2006  
Model Year

Motordraadboom 25/30 viertakt EFI met elektrische afstandsbediening en  
trimbekrachtiging, modeljaar 2006

Faisceau de moteur avec commande à distance de démarrage électrique et relevage  
hydraulique 25/30 ch à 4 temps et injection électronique de carburant (EFI) - Année-modèle  
2006

25/30 Viertakt EFI Fernschaltung mit E-Starter, Power-Trim Motorkabelbaum, Modelljahr  
2006

25 30/4 (τετράχρονα) μοντέλα EFI - Χειριστήριο ηλεκτρικής εκκίνησης με σύστημα δυναμικής  
εξισορρόπησης - Έτος μοντέλου 2006 - Καλωδίωση κινητήρα

Cablaggio motore del telecomando elettrico elettrico con servo assetto 25/30 EFI a 4 tempi  
Modello 2006

Mazo de cables del motor con control remoto del arranque eléctrico con compensación  
hidráulica del modelo de inyección electrónica de combustible de 4 tiempos 25/30, del año  
2006

Motorkabelstam till 25/30 EFI 4-taktare med fjärreglage med elektrisk start och Power Trim  
– modellår 2006

**25/30 4-Stroke EFI Electric Start Remote Control with Power Trim Engine Harness 2006 Model Year**

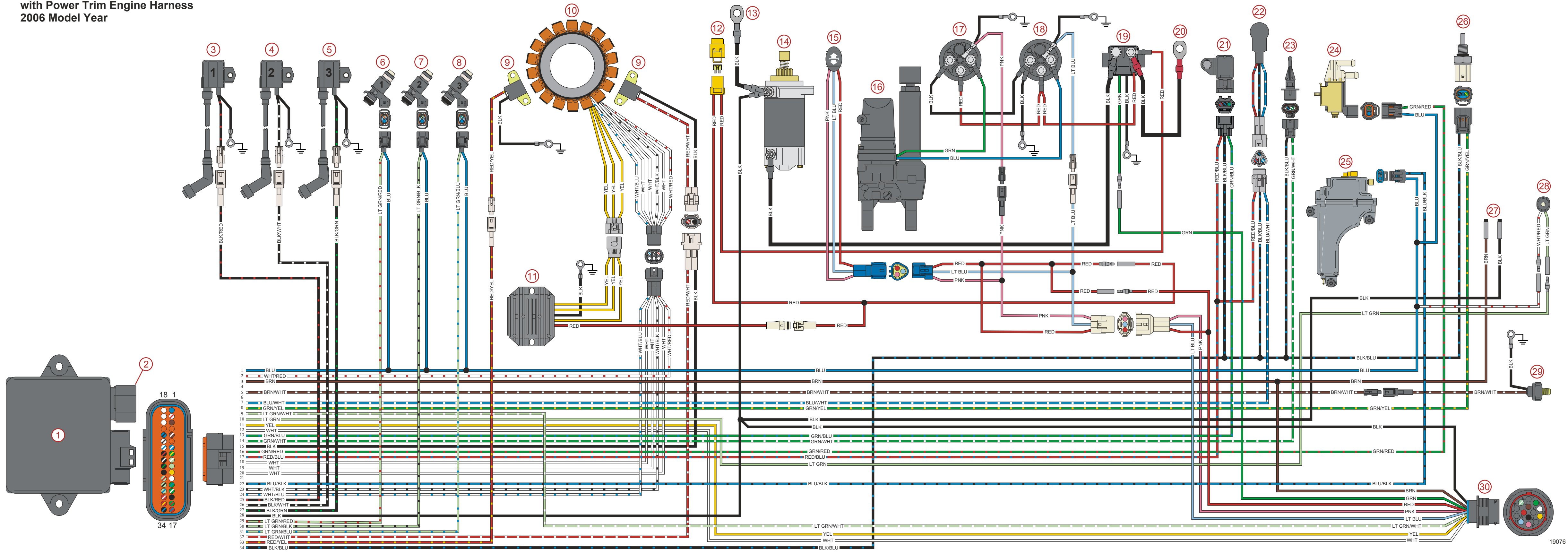

**25/30 4-Stroke EFI Electric Start Remote Control with Power Trim Engine Harness 2006 Model Year**

1. Electronic Control Module (ECM)
2. Diagnostic port
3. Ignition coil #1
4. Ignition coil #2
5. Ignition coil #3
6. Fuel injector #1
7. Fuel injector #2
8. Fuel injector #3
9. Crank Position Sensor (CPS)
10. Stator
11. Voltage regulator/rectifier
12. Fuse holder (20 ampere)
13. Negative battery cable
14. Starter motor
15. Cowl mounted trim switch
16. Power trim motor
17. Power trim solenoid (down)
18. Power trim solenoid (up)
19. Starter solenoid
20. Positive battery cable
21. Manifold Absolute Pressure (MAP) sensor
22. Throttle Position Sensor (TPS)
23. Manifold Air Temperature (MAT) sensor
24. Idle Air Control (IAC) valve
25. Vapor separator
26. Engine Coolant Temperature (ECT) sensor
27. Tiller handle stop button
28. Oil pressure lamp
29. Oil pressure switch
30. Remote control harness connector

**Motorraadboom 25/30 viertakt EFI met elektrische afstandsbediening en trimbekrachtiging, modeljaar 2006**

1. Elektronische regelmodule (ECM)
2. Diagnostische poort
3. Ontstekingsspool 1
4. Ontstekingsspool 2
5. Ontstekingsspool 3
6. Brandstofinjector 1
7. Brandstofinjector 2
8. Brandstofinjector 3
9. Torpositiesensor (CPS)
10. Stator
11. Spanningsregelaar/gelijkrichter
12. Zekeringhouder (20 A)
13. Negatieve accucabel
14. Startmotor
15. Op motorkap gemonteerde trimschakelaar
16. Trimbevestigingsmotor
17. Trimbevestigings-solenoiden (neer)
18. Trimbevestigings-solenoiden (op)
19. Starter solenoïd
20. Positieve accucabel
21. Sensor absolute inlaatspruitstukdruk (MAP)
22. Gaspedaalpositiesensor (TPS)
23. Sensor spruitstuk luchttemperatuur (MAT)
24. Klep luchtregeling stationair toerental (IAC)
25. Dampbelscheider
26. Sensor motorkoelvloeistoftemperatuur (ECT)
27. Stopknop stuurknuppel
28. Oliedrukclampje
29. Oliedrukschakelaar
30. draadboomconnector afstandsbediening

**Faisceau de moteur avec commande à distance de démarrage électrique et relevage hydraulique 25/30 ch à 4 temps et injection électronique de carburant (EFI) - Année-modèle 2006**

1. Module de commande électronique
2. Port de diagnostic
3. Bobine d'allumage n° 1
4. Bobine d'allumage n° 2
5. Bobine d'allumage n° 3
6. Injecteur de carburant n° 1
7. Injecteur de carburant n° 2
8. Injecteur de carburant n° 3
9. Capteur de position de la manivelle (CPS)
10. Stator
11. Régulateur de tension/redresseur
12. Porte-fusible (20 A)
13. Câble négatif de la batterie
14. Démarreur
15. Bouton de trim monté sur le carénage
16. Moteur de relevage hydraulique
17. Solénoïde de relevage hydraulique (abaissé)
18. Solénoïde de relevage hydraulique (relevé)
19. Solénoïde du démarreur
20. Câble positif de la batterie
21. Capteur de pression absolue d'admission (MAP)
22. Capteur de position de papillon (TPS)
23. Sonde de température d'air d'admission (MAT)
24. Soupape de régulateur d'air de ralenti (IAC)
25. Séparateur de vapeur
26. Sonde de température de liquide de refroidissement
27. Bouton d'arrêt de la barre franche
28. Témoin de pression d'huile
29. Pressostat d'huile
30. Connecteur du faisceau de commande à distance

**25/30 Viertakt EFI Fernschaltung mit E-Start, Power-Trim Motorkabelbaum, Modelljahr 2006**

1. Steuergerät (ECM)
2. Diagnoseanschluss
3. Zündspule Nr. 1
4. Zündspule Nr. 2
5. Zündspule Nr. 3
6. Kraftstoffeinspritzventil Nr. 1
7. Kraftstoffeinspritzventil Nr. 2
8. Kraftstoffeinspritzventil Nr. 3
9. Kurbelwellensensor (CPS)
10. Stator
11. Spannungsregler/Gleichrichter
12. Sicherungshalter (20 A)
13. Batterie-Minuskabel
14. Starter
15. Motorhaubenmontierter Trimmshalter
16. Power-Trim-Motor
17. Power-Trim-Magnetschalter (Abwärts)
18. Power-Trim-Magnetschalter (Aufwärts)
19. Einrückrelais
20. Batterie-Pluskabel
21. Ansaugunterdruckfühler (MAP)
22. Drosselklappen-Sensor (TPS)
23. Ansaugluft-Temperaturfühler (MAT)
24. Leerlaufleistungsventil (IAC)
25. Dampfabscheider
26. Kühlmittel-Temperaturfühler (ECT)
27. Ruderrippen-Stoppeschalter (MAT)
28. Öldruckleuchte
29. Öldruckschalter
30. Fernschaltungs-Kabelbaum-Steckverbinder

**25 30/4 (τετράχρονα) μοντέλα EFI - Χειριστήριο ηλεκτρικής εκκίνησης με σύστημα δυναμικής εξισορρόπησης - Έτος μοντέλου 2006 - Καλωδίωση κινητήρα**

1. Ηλεκτρονική μονάδα ελέγχου (ECM)
2. Διαγνωστική θύρα
3. Πολλαπλασιαστής αρ. 1
4. Πολλαπλασιαστής αρ. 2
5. Πολλαπλασιαστής αρ. 3
6. Εγχυτήρας καυσίμου αρ. 1
7. Εγχυτήρας καυσίμου αρ. 2
8. Εγχυτήρας καυσίμου αρ. 3
9. Αισθητήρας θέσης περιστροφής (CPS)
10. Στάτορας
11. Ρυθμιστής τάσης / ανορθωτής
12. Ασφαλειοθήκη (20 A)
13. Αρνητικό καλώδιο μπαταρίας
14. Μίζα
15. Διακόπτης εξισορρόπησης τοποθετημένος στο κάλυμμα
16. Κινητήρας δυναμικής εξισορρόπησης
17. Σωληνοειδές συστήματος δυναμικής εξισορρόπησης (κάτω)
18. Σωληνοειδές συστήματος δυναμικής εξισορρόπησης (πάνω)
19. Σωληνοειδές μίζας
20. Θερμικό καλώδιο μπαταρίας
21. Αισθητήρας απόλυτης πίεσης πολλαπλής (MAP)
22. Αισθητήρας θέσης γκαζιού (TPS)
23. Αισθητήρας θερμοκρασίας αέρα πολλαπλής (MAT)
24. Βαλβίδα ελέγχου αέρα ρελαντί (IAC)
25. Διαχωριστής σμίγν
26. Αισθητήρας θερμοκρασίας ψυκτικού υγρού κινητήρα (ECT)
27. Κομπι σtop λαγουδέρας
28. Λυχνία πίεσης λαδιού
29. Διακόπτης πίεσης λαδιού
30. Βύσμα καλωδίωσης χειριστήριου

**Cablaggio motore del telecomando elettrico con servo assetto 25/30 EFI a 4 tempi Modello 2006**

1. Modulo di controllo del motore (ECM)
2. Porta di diagnostica
3. Bobina di accensione n° 1
4. Bobina di accensione n° 2
5. Bobina di accensione n° 3
6. Inietttore n° 1
7. Inietttore n° 2
8. Inietttore n° 3
9. Sensore di posizione dell'albero a gomiti (CPS)
10. Statore
11. Regolatore/raddrizzatore di tensione
12. Portafusibile (da 20 Ampere)
13. Cavo negativo della batteria
14. Motorino di avviamento
15. Interruttore del regolatore di assetto montato su calandra
16. Motore del servo assetto
17. Solenoide del servo assetto (in basso)
18. Solenoide del motorino di avviamento
20. Cavo positivo della batteria
21. Sensore di pressione assoluta del collettore (MAP)
22. Sensore di posizione della farfalla (TPS)
23. Sensore temperatura aria collettore (MAT)
24. Valvola di comando dell'aria del minimo (IAC)
25. Separatore di vapore
26. Sensore temperatura refrigerante motore (ECT)
27. Pulsante di arresto dell'impugnatura della barra
28. Lampada di pressione dell'olio
29. Interruttore della pressione dell'olio
30. Connettore cablaggio telecomando

**Mazo de cables del motor con control remoto del arranque eléctrico con compensación hidráulica del modelo de inyección electrónica de combustible de 4 tiempos 25/30, del año 2006**

1. Módulo de control electrónico (ECM)
2. Orificio de diagnóstico
3. Bobina de encendido n.º 1
4. Bobina de encendido n.º 2
5. Bobina de encendido n.º 3
6. Inyector de combustible n.º 1
7. Inyector de combustible n.º 2
8. Inyector de combustible n.º 3
9. Sensor de posición del cigüeñal (CPS)
10. Estator
11. Rectificador/regulador de voltaje
12. Portafusible (20 amperios)
13. Cable negativo de la batería
14. Motor de arranque
15. Interruptor de compensación instalado en la cubierta del motor
16. Motor de la compensación hidráulica
17. Solenoide de la compensación hidráulica (parte inferior)
18. Solenoide de la compensación hidráulica (parte superior)
19. Solenoide del arrancador
20. Cable positivo de la batería
21. Sensor de presión absoluta del colector (MAP)
22. Sensor de posición del acelerador (TPS)
23. Sensor de temperatura del aire del colector (MAT)
24. Válvula de control de aire en ralentí (IAC)
25. Separador de vapores
26. Sensor de temperatura del refrigerante del motor (ECT)
27. Botón de parada de la manilla del timón
28. Luz de presión de aceite
29. Interruptor de la presión de aceite
30. Conector del mazo de cables del control remoto

**Motor kabelstam till 25/30 EFI 4-taktare med fjärrglage med elektrisk start och Power Trim - modellår 2006**

1. Elektronisk styrmodul (ECM)
2. Diagnosport
3. Tändspole nr 1
4. Tändspole nr 2
5. Tändspole nr 3
6. Bränsleinsprutare nr 1
7. Bränsleinsprutare nr 2
8. Bränsleinsprutare nr 3
9. Rotationsgivare (CPS)
10. Stator
11. Spänningsregulator/likriktare
12. Säkringshållare (20 A)
13. Negativ batterikabel
14. Startmotor
15. Kåpmonterad trimbrytare
16. Power trim-motor
17. Power trim-solenoid (nere)
18. Power trim-solenoid (uppe)
19. Startmotorsolenoid
20. Positiv batterikabel
21. Givare för grenrörets absoluta tryck (MAP)
22. Gasreglagegivare (TPS)
23. Givare för grenrörets lufttemperatur (MAT)
24. Reglerventil för tomgångsluft (IAC)
25. Ångseparator
26. Kylvätsketemperaturgivare (ECT)
27. Stopknapp på rorkultshandtag
28. Olietryckslamp
29. Olietrycksbrytare
30. Anslutningsdon för fjärrglagets kabelstam



90-899696005

25/30 4-Stroke EFI Electric Start Remote Control Engine Harness 2006 Model Year

Motordraadboom 25/30 viertakt EFI, afstandsbediening elektrische start, modeljaar 2006

Faisceau de moteur avec commande à distance de démarrage électrique 25/30 ch à 4 temps et injection électronique de carburant (EFI) - Année-modèle 2006

25/30 Viertakt EFI Fernschaltung mit E-Starter Motorkabelbaum, Modelljahr 2006

25 30/4 (τετράχρονα) μοντέλα EFI - Χειριστήριο ηλεκτρικής εκκίνησης - Έτος μοντέλου 2006  
- Καλωδίωση κινητήρα

Cablaggio motore del telecomando elettrico 25/30 EFI a 4 tempi Modello 2006

Mazo de cables del motor con control remoto del arranque eléctrico del modelo de inyección electrónica de combustible de 4 tiempos 25/30, del año 2006

Motorkabelstam till 25/30 EFI 4-taktare med fjärrreglage med elektrisk start – modellår 2006

**25/30 4-Stroke EFI Electric Start Remote Control Engine Harness 2006 Model Year**

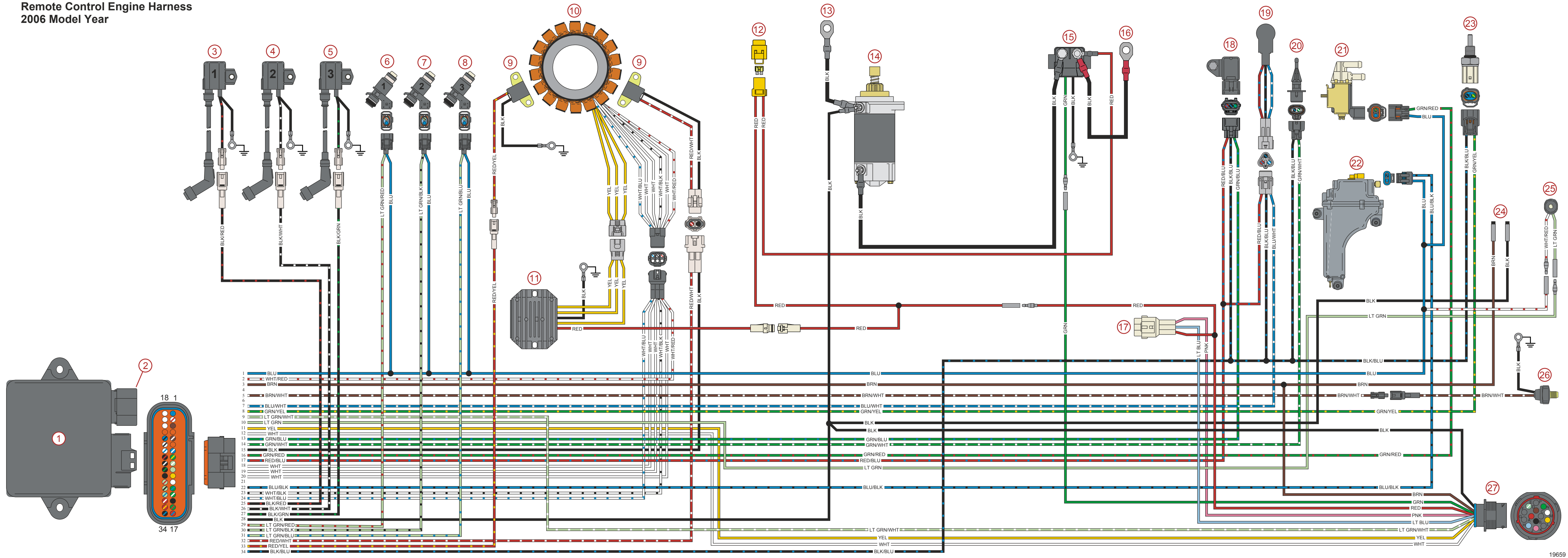

**25/30 4-Stroke EFI Electric Start Remote Control Engine Harness 2006 Model Year**

1. Electronic Control Module (ECM)
2. Diagnostic port
3. Ignition coil #1
4. Ignition coil #2
5. Ignition coil #3
6. Fuel injector #1
7. Fuel injector #2
8. Fuel injector #3
9. Crank Position Sensor (CPS)
10. Stator
11. Voltage regulator/rectifier
12. Fuse holder (20 ampere)
13. Negative battery cable
14. Starter motor
15. Starter solenoid
16. Positive battery cable
17. To power trim
18. Manifold Absolute Pressure (MAP) sensor
19. Throttle Position Sensor (TPS)
20. Manifold Air Temperature (MAT) sensor
21. Idle Air Control (IAC) valve
22. Vapor separator
23. Engine Coolant Temperature (ECT) sensor
24. Tiller handle stop button
25. Oil pressure lamp
26. Oil pressure switch
27. Remote control harness connector

**Motordraadboom 25/30 viertakt EFI, afstandsbediening elektrische start, modeljaar 2006**

1. Elektronische regelmodule (ECM)
2. Diagnostische poort
3. Ontstekingspoel 1
4. Ontstekingspoel 2
5. Ontstekingspoel 3
6. Brandstofinjector 1
7. Brandstofinjector 2
8. Brandstofinjector 3
9. Tompositiesensor (CPS)
10. Stator
11. Spanningsregelaar/gelijkrichter
12. Zekeringhouder (20 A)
13. Negatieve accukabel
14. Startmotor
15. Solenoïde startmotor
16. Positieve accukabel
17. Naar trimbevestiging
18. Sensor absolute inlaatspruitstukdruk (MAP)
19. Gaskelepositiesensor (TPS)
20. Sensor spruitstuk luchttemperatuur (MAT)
21. Klep luchtregeling stationair toerental (IAC)
22. Dampbelscheider
23. Sensor motorkoelvoelstoftemperatuur (ECT)
24. Stopknop stuurknuppel
25. Oliedruklampje
26. Oliedrukschakelaar
27. draadboomconnector afstandsbediening

**Faisceau de moteur avec commande à distance de démarrage électrique 25/30 ch à 4 temps et injection électronique de carburant (EFI) - Année-modèle 2006**

1. Module de commande électronique
2. Port de diagnostic
3. Bobine d'allumage n° 1
4. Bobine d'allumage n° 2
5. Bobine d'allumage n° 3
6. Injecteur de carburant n° 1
7. Injecteur de carburant n° 2
8. Injecteur de carburant n° 3
9. Capteur de position de la manivelle (CPS)
10. Stator
11. Régulateur de tension/redresseur
12. Porte-fusible (20 A)
13. Câble négatif de la batterie
14. Démarreur
15. Solénoïde du démarreur
16. Câble positif de la batterie
17. Vers le relevage hydraulique
18. Capteur de pression absolue d'admission (MAP)
19. Capteur de position de papillon (TPS)
20. Sonde de température d'air d'admission (MAT)
21. Soupape de régulateur d'air de ralenti (IAC)
22. Séparateur de vapeur
23. Sonde de température de liquide de refroidissement
24. Bouton d'arrêt de la barre franche
25. Témoin de pression d'huile
26. Pressostat d'huile
27. Connecteur du faisceau de commande à distance

**25/30 Viertakt EFI Fernschaltung mit E-Starter Motorkabelbaum, Modelljahr 2006**

1. Steuergerät (ECM)
2. Diagnoseanschluss
3. Zündspule Nr. 1
4. Zündspule Nr. 2
5. Zündspule Nr. 3
6. Kraftstoffeinspritzventil Nr. 1
7. Kraftstoffeinspritzventil Nr. 2
8. Kraftstoffeinspritzventil Nr. 3
9. Kurbelwellensensor (CPS)
10. Stator
11. Spannungsregler/Gleichrichter
12. Sicherungshalter (20 A)
13. Batterie-Minuskabel
14. Starter
15. Einrückrelais
16. Batterie-Pluskabel
17. Zum Power-Trim
18. Ansaugunterdruckfühler (MAP)
19. Drosselklappensensor (TPS)
20. Ansaugluft-Temperaturfühler (MAT)
21. Leerlaufleistungsventil (IAC)
22. Dampfscheider
23. Kühlmittel-Temperaturfühler (ECT)
24. Ruderpinnen-Stoppsschalter
25. Öldruckleuchte
26. Öldruckschalter
27. Fernschaltungs-Kabelbaum-Steckverbinder

**25 30/4 (τετράχρωνα) μοντέλα EFI - Χειριστήριο ηλεκτρικής εκκίνησης - Έτος μοντέλου 2006 - Καλωδίωση κινητήρα**

1. Ηλεκτρονική μονάδα ελέγχου (ECM)
2. Διαγνωστική θύρα
3. Πολλαπλασιαστής αρ. 1
4. Πολλαπλασιαστής αρ. 2
5. Πολλαπλασιαστής αρ. 3
6. Εγχειτήρας καυσίμου αρ. 1
7. Εγχειτήρας καυσίμου αρ. 2
8. Εγχειτήρας καυσίμου αρ. 3
9. Αισθητήρας θέσης περιστροφής (CPS)
10. Στάτορας
11. Ρυθμιστής τάσης / αναρωπτής
12. Ασφαλειοθήκη (20 Α)
13. Αρνητικό καλώδιο μπαταρίας
14. Μίζα
15. Σωληνοειδής μίζας
16. Θετικό καλώδιο μπαταρίας
17. Προς το σύστημα δυναμικής εξισορρόπησης
18. Αισθητήρας απόλυτης πίεσης πολλαπλής (MAP)
19. Αισθητήρας θέσης γκαζιού (TPS)
20. Αισθητήρας θερμοκρασίας αέρα πολλαπλής (MAT)
21. Βαλβίδα ελέγχου αέρα ρελαντί (IAC)
22. Διαχωριστής ατμών
23. Αισθητήρας θερμοκρασίας ψυκτικού υγρού κινητήρα (ECT)
24. Κουμπί στοπ λαγουδέρας
25. Λυχνία πίεσης λαδιού
26. Διακόπτης πίεσης λαδιού
27. Βύσμα καλωδίωσης χειριστηρίου

**Cablaggio motore del telecomando elettrico 25/30 EFI a 4 tempi Modello 2006**

1. Modulo di controllo del motore (ECM)
2. Porta di diagnostica
3. Bobina di accensione n° 1
4. Bobina di accensione n° 2
5. Bobina di accensione n° 3
6. Inietttore n° 1
7. Inietttore n° 2
8. Inietttore n° 3
9. Sensore di posizione dell'albero a gomiti (CPS)
10. Statore
11. Regolatore/raddrizzatore di tensione
12. Portafusibile (da 20 Ampere)
13. Cavo negativo della batteria
14. Motorino di avviamento
15. Solenoide del motorino di avviamento
16. Cavo positivo della batteria
17. Al servo assetto
18. Sensore di pressione assoluta del collettore (MAP)
19. Sensore di posizione della farfalla (TPS)
20. Sensore temperatura aria collettore (MAT)
21. Valvola di comando dell'aria del minimo (IAC)
22. Separatore di vapore
23. Sensore temperatura refrigerante motore (ECT)
24. Pulsante di arresto dell'impugnatura della barra
25. Lampada di pressione dell'olio
26. Interruttore della pressione dell'olio
27. Connettore cablaggio telecomando

**Mazo de cables del motor con control remoto del arranque eléctrico del modelo de inyección electrónica de combustible de 4 tiempos 25/30, del año 2006**

1. Módulo de control electrónico (ECM)
2. Orificio de diagnóstico
3. Bobina de encendido n.º 1
4. Bobina de encendido n.º 2
5. Bobina de encendido n.º 3
6. Inyector de combustible n.º 1
7. Inyector de combustible n.º 2
8. Inyector de combustible n.º 3
9. Sensor de posición del cigüeñal (CPS)
10. Estator
11. Rectificador/regulador de voltaje
12. Portafusible (20 amperios)
13. Cable negativo de la batería
14. Motor de arranque
15. Solenoide del arrancador
16. Cable positivo de la batería
17. A la compensación hidráulica
18. Sensor de presión absoluta del colector (MAP)
19. Sensor de posición del acelerador (TPS)
20. Sensor de temperatura del aire del colector (MAT)
21. Válvula de control de aire en ralentí (IAC)
22. Separador de vapores
23. Sensor de temperatura del refrigerante del motor (ECT)
24. Botón de parada de la manilla del timón
25. Luz de presión de aceite
26. Interruptor de la presión de aceite
27. Conector del mazo de cables del control remoto

**Motorkabelstam till 25/30 EFI 4-taktare med fjärrreglage med elektrisk start - modellår 2006**

1. Elektronisk styrmodul (ECM)
2. Diagnosport
3. Tändspole nr 1
4. Tändspole nr 2
5. Tändspole nr 3
6. Bränsleinsprutare nr 1
7. Bränsleinsprutare nr 2
8. Bränsleinsprutare nr 3
9. Rotationsgivare (CPS)
10. Stator
11. Spänningsregulator/likriktare
12. Säkringshållare (20 A)
13. Negativ batterikabel
14. Startmotor
15. Startmotorsolenoid
16. Positiv batterikabel
17. Till Power Trim
18. Givare för grenrörets absoluta tryck (MAP)
19. Gasreglagegivare (TPS)
20. Givare för grenrörets lufttemperatur (MAT)
21. Reglerventil för tomgångsluft (IAC)
22. Ångseparator
23. Kylvätsketemperaturgivare (ECT)
24. Stoppknapp på rorkulshandtag
25. Oljetrycksampa
26. Oljetrycksbrytare
27. Anslutningsdon för fjärrreglagets kabelstam

90-899696006

25/30 4-Stroke EFI Fuel Flow Diagram 2006 Model Year

Brandstofstroomschema 25/30/4 viertakt EFI, modeljaar 2006

Schéma de circulation du carburant des moteurs 25/30 ch à 4 temps et injection électronique de carburant (EFI) - Année-modèle 2006

25/30/ Viertakt EFI Kraftstoffflussdiagramm, Modelljahr 2006

Διάγραμμα ροής καυσίμου τετράχρονου κινητήρα EFI 25/30 έτους μοντέλου 2006

25/30 EFI a 4 tempi – Schema di flusso del combustibile modello anno 2006

Diagrama de flujo de combustible del modelo de inyección electrónica de combustible de 4 tiempos 25/30, del año 2006

Bränsleflödesdiagram till 25/30 EFI 4-taktare – modellår 2006

**25/30 4-Stroke EFI Fuel Flow Diagram**

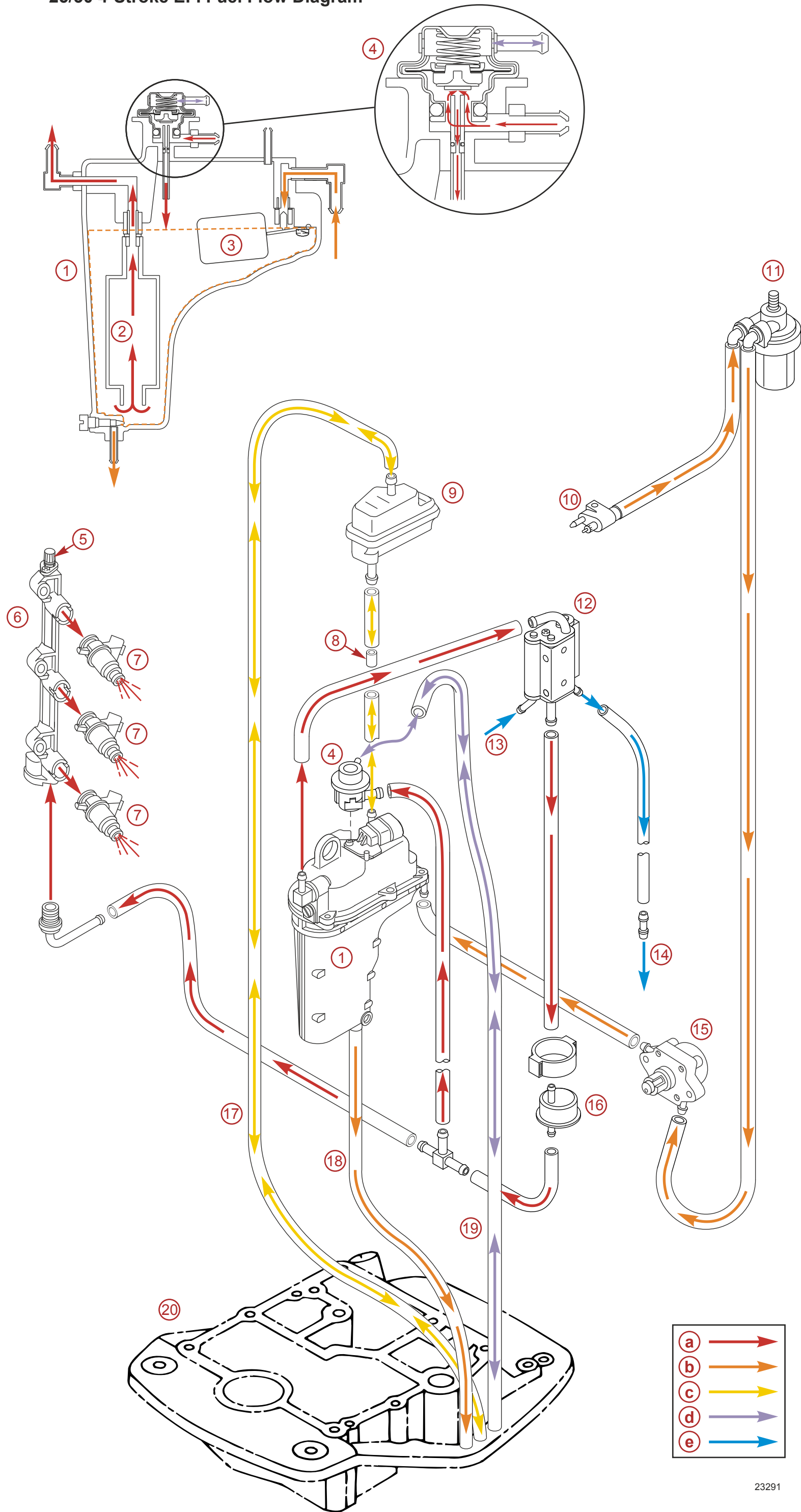

**25/30 4-Stroke EFI Fuel Flow Diagram 2006 Model Year**

1. Vapor Separator Tank (VST)
2. Fuel pump (high pressure)
3. Float
4. Fuel pressure regulator
5. Fuel pressure test port (Shrader valve)
6. Fuel rail
7. Fuel injectors
8. Orifice
9. Air vent assembly
10. Fuel connector to fuel tank
11. Fuel filter
12. Fuel cooler
13. Water from cylinder block
14. Water to telltale
15. Fuel pump (low pressure)
16. Fuel filter (high pressure)
17. Air vent assembly (fuel vapor)
18. VST drain
19. Fuel pressure regulator (air vent)
20. Adapter plate

- a. High pressure fuel
- b. Low pressure fuel
- c. Air/fuel vapor
- d. Air
- e. Water

**Brandstofstroomschema 25/30/4 viertakt EFI, modeljaar 2006**

1. Dampbescheidstank (DST)
2. Brandstofpomp (hoge druk)
3. Vlotter
4. Brandstofdrukregelaar
5. Brandstofdrctestpoort (Schraderventiel)
6. Brandstofrail
7. Brandstofinjectors
8. Opening
9. Ontluchtingsconstructie
10. Brandstofverbinding naar brandstoftank
11. Brandstoffilter
12. brandstofkoeler
13. Water van cilinderblok
14. Water naar verklikker
15. Brandstofpomp (lage druk)
16. Brandstoffilter (hoge druk)
17. Ontluchtingsconstructie (brandstofdamp)
18. Aftap DST
19. Brandstofdrukregelaar (ventilatie)
20. Adapterplaat

- a. Hogedrukbrandstof
- b. Lagedrukbrandstof
- c. Lucht/brandstofdampen
- d. Lucht
- e. Water

**Schéma de circulation du carburant des moteurs 25/30 ch à 4 temps et injection électronique de carburant (EFI) - Année-modèle 2006**

1. Réservoir à séparateur de vapeur
2. Pompe à carburant haute pression
3. Flotteur
4. Régulateur de pression de carburant
5. Orifice de test de pression de carburant (soupape Schrader)
6. Rampe d'injection
7. Injecteurs
8. Orifice
9. Évén
10. Connecteur de carburant vers réservoir de carburant
11. Filtre à carburant
12. Refroidisseur de carburant
13. Eau du bloc-cylindres
14. Eau vers témoin
15. Pompe à carburant (basse pression)
16. Pompe à carburant (haute pression)
17. Évén (vapeur de carburant)
18. Vidange du réservoir à séparateur de vapeur
19. Régulateur de pression de carburant (évent)
20. Plaque de l'adaptateur

- a. Carburant haute pression
- b. Carburant basse pression
- c. Vapeur air/carburant
- d. Air
- e. Par eau

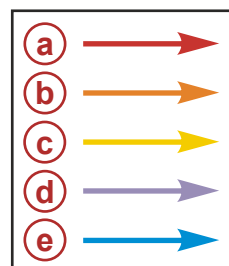

23291

**25/30/ Viertakt EFI Kraftstoffflussdiagramm, Modelljahr 2006**

1. Dampfabscneider
2. Kraftstoffpumpe (Hochdruck)
3. Schwimmer
4. Kraftstoffdruckregler
5. Kraftstoffdruck-Testanschluss (Schrader-Ventil)
6. Verteilerrohr
7. Kraftstoffeinspritzventile
8. Düse
9. Entlüftung, kpl.
10. Kraftstoffleitungs-Verbindungsstück zum Kraftstofftank
11. Kraftstofffilter
12. Kraftstoffkühler
13. Wasser vom Zylinderblock
14. Wasser zum Anzeigerschlauch
15. Kraftstoffpumpe (Niederdruck)
16. Kraftstofffilter (Hochdruck)
17. Entlüftung, kpl. (Kraftstoffdämpfe)
18. Dampfabscneiderablass
19. Kraftstoffdruckregler (Entlüftung)
20. Adapterplatte

- a. Hochdruckkraftstoff
- b. Niederdruckkraftstoff
- c. Luft/Kraftstoffdämpfe
- d. Luft
- e. Wasser

**Διάγραμμα ροής καυσίμου τετράχρονου κινητήρα EFI 25/30 έτους μοντέλου 2006**

1. Δεξαμενή διαχωρισμού ατμών (ΔΔΑ)
2. Αντλία καυσίμου (υψηλή πίεση)
3. Πλωτήρας
4. Ρυθμιστής πίεσης καυσίμου
5. Θύρα δοκιμής πίεσης καυσίμου (βαλβίδα Schrader)
6. Διανομητής καυσίμου
7. Εγχυτήρες καυσίμου
8. Οπή
9. Συγκρότημα στομίου αέρα
10. Βύσμα αγωγού καυσίμου προς δεξαμενή καυσίμου
11. Φίλτρο καυσίμου
12. Ψύκτης καυσίμου
13. Νερό από το μπλόκ των κυλινδρών
14. Νερό προς το δείκτη ροής
15. Αντλία καυσίμου (χαμηλή πίεση)
16. Αντλία καυσίμου (υψηλή πίεση)
17. Συγκρότημα στομίου αέρα (ατμοί καυσίμου)
18. Αποστράγγιση VST
19. Ρυθμιστής πίεσης καυσίμου (στόμιο αέρα)
20. Πλάκα προσαρμογέα

- a. Καύσιμο υψηλής πίεσης
- b. Καύσιμο χαμηλής πίεσης
- c. Αέρας / ατμός καυσίμου
- d. Αέρας
- e. Νερό

**25/30 EFI a 4 tempi - Schema di flusso del combustibile modello anno 2006**

1. Serbatoio del separatore di vapore
2. Pompa di alimentazione del combustibile (alta pressione)
3. Galleggiante
4. Regolatore di pressione del combustibile
5. Bocca di prova della pressione del combustibile (valvola Schrader)
6. Collettore del combustibile
7. Iniettori
8. Orifizio
9. Gruppo scarico dell'aria
10. Connettore combustibile con serbatoio
11. Filtro del carburante
12. Scambiatore di calore del combustibile
13. Acqua da blocco motore
14. Acqua a indicatore
15. Pompa di alimentazione del combustibile (bassa pressione)
16. Filtro combustibile (alta pressione)
17. Gruppo scarico dell'aria (vapore combustibile)
18. Scarico VST
19. Regolatore di pressione del combustibile (scarico aria)
20. Piastra di adattamento

- a. Combustibile alta pressione
- b. Combustibile bassa pressione
- c. Vapore aria/combustibile
- d. Aria
- e. Acqua

**Diagrama de flujo de combustible del modelo de inyección electrónica de combustible de 4 tiempos 25/30, del año 2006**

1. Depósito separador de vapores (VST)
2. Bomba de combustible (alta presión)
3. Flotador
4. Regulador de presión de combustible
5. Orificio de comprobación de presión de combustible (válvula Schrader)
6. Conducto de combustible
7. Inyectores de combustible
8. Orificio
9. Conjunto del respiradero
10. Conector del combustible al depósito
11. Filtro de combustible
12. Enfriador de combustible
13. Agua del bloque de cilindros
14. Agua al indicador
15. Bomba de combustible (baja presión)
16. Filtro de combustible (alta presión)
17. Conjunto del respiradero (vapor de combustible)
18. Drenaje del VST
19. Regulador de la presión de combustible (respiradero)
20. Placa del adaptador

- a. Combustible de alta presión
- b. Combustible de baja presión
- c. Vapor de combustible/aire
- d. Aire
- e. Agua

**Bränsleflödesdiagram till 25/30 EFI 4-taktare - modellår 2006**

1. Ångseparatortank (VST)
2. Bränslepump (högtryck)
3. Flötdör
4. Bränsletrycksregulator
5. Testport för bränsletryck (Schrader-ventil)
6. Bränsleskena
7. Bränsleinsprutare
8. Öppning
9. Avluftarenhet
10. Bränsleanslutning till bränsletank
11. Bränslefilter
12. Bränslekylare
13. Vatten från cylinderblock
14. Vatten till skvallerrör
15. Bränslepump (lågtryck)
16. Bränslefilter (högtryck)
17. Avluftarenhet (bränsleånga)
18. VST-avtappning
19. Bränsletrycksregulator (avluftare)
20. Adapterplatta

- a. Högtrycksbränsle
- b. Lågtrycksbränsle
- c. Luft/bränsleånga
- d. Luft
- e. Vatten